

Balayeuse autoportée thermique B100 DK



La balayeuse à conducteur porté **Dulevo 100** a été conçue pour **fonctionner dans tout environnement poussiéreux.**

Capable de ramasser indifféremment **les poussières les plus fines aussi bien que le gravier**, la balayeuse **Dulevo 100** est parfaite pour les **applications industrielles lourdes, les lieux publics** et les **zones de chargement/décharge** comme les magasins, les quais de chargement, les parkings,

Dotée des caractéristiques des meilleures machines industrielles

La balayeuse industrielle **Dulevo 100** est dotée de toutes les caractéristiques des meilleures machines industrielles: **large bac à déchets, grande puissance, performances de balayage exceptionnelles** et **système d'aspiration vraiment performant.**



Un filtre avancé pour de meilleurs résultats en moins de temps et à moindre coût

En plus du filtre de haute qualité en équipement standard, la balayeuse à conducteur porté **Dulevo 100** peut être équipée d'un **filtre garantissant des performances encore plus élevées.**

La technologie Gore® permet d'obtenir les meilleurs résultats de filtration grâce à un **meilleur contrôle des poussières** (jusqu'à 1 micron), une **meilleure aspiration** et un **entretien moins cher et plus facile**

Ergonomie et efficacité

L'accès facilité à tous les composants et la technologie complètement hydraulique rendent la balayeuse **simple et économique.**

La balayeuse 100 la version DK diesel, conseillée pour l'extérieur Version peut être enrichie d'une **vaste gamme d'accessoires.**

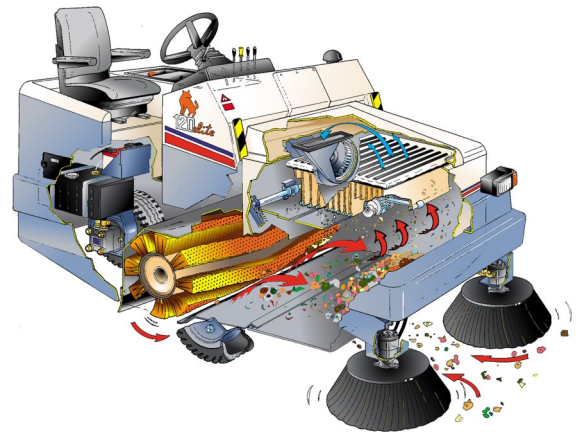

Autres caractéristiques:

- **Système de balayage à projection directe** pour des résultats de nettoyage exceptionnels, aussi dans des conditions de travail particulièrement dures
- Châssis en acier **idéal pour les travaux plus durs**
- Moteur **refroidi à eau** pour faire face à des **climats très chauds et à de longs postes de travail**
- **Direction assistée** pour une conduite plus confortable et agréable
- Système de compactage à l'intérieur de la cuve qui permet d'en **augmenter la capacité de ramassage**
- **Demande peu d'entretien** puisque toutes les fonctions sont activées hydrauliquement.
- **Aucune électronique**
- La **turbine hydraulique ne demande pas d'entretien** et assure une **aspiration puissante**
- **Aspiration sur les brosses latérales**
- Remplacement de la brosse centrale **sans besoin d'outils**

Caractéristiques Techniques		B100 DK
Référence		DU-100K
Longueur / Largeur / Hauteur	cm	231,5 / 141 / 151
Largeur de travail brosse centrale	cm	100
Largeur de travail avec 1 brosse latérale	cm	141
Largeur de travail avec 2 brosses latérales	cm	151
Capacité conteneur déchets	Litres	400
Hauteur de déversement	cm	150
Rendement horaire	m ² /h	22 000
Vitesse maximum	Km/h	11
Filtration PM 10	%	99
Producteur / type moteur	KUBOTA	
Energie	DIESEL	



ACCESSOIRES

Brosse centrale PPL

DU-6240047AMK

Brosse latérale PPL

DU-6247636367

Filtre GORE

DU-103BS.20.03